

2

GUIA MENSUAL

abril



NOMBRE:

GRUPO:

ESCUELA:



Preparación para
el examen trimestral

Migdalia
TREVINO®

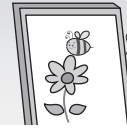

I.(20). Realiza cada actividad conforme se te indique.

1-3 Compara los dos poemas y escribe en español lo que significa cada palabra en lengua "purépecha".

Pirekua

Janikua

Nanaka sapinchuni sési irerakuekani
Kúskapunkuani jurhasti p'orhempeni.

Nanaka chésti k asóntu
jámperi inchantasasti
Ónakuarheni
Chúntani k'íni.

Pauani pauani
Janikua jurhasini pirekuni
Nántika ménteru tsínarhipirinka.

Canción

La lluvia

Quiso hacer feliz a la niña
Y estruendosa vino a visitarla.

La niña se espantó y
rápida entró en la casa
Se enclaustró,
Y se durmió.

Mañana tras mañana
La lluvia viene a cantarle.
Quién quita y que despierte.

Escribe.



Pirekua

.....



Janikua

.....



Pauani pauani

.....

4 - 6 Analiza el poema anterior, que está en español y contesta.



☞ **Contesta.**

• ¿Quién visitó a la niña?

• ¿Por qué corrió la niña a su casa?

• ¿Qué hace la lluvia mañana tras mañana?

7 - 10 Lee la entrevista; luego contesta.



• ¿Dónde naciste Izel?

R= Nací en el estado de Puebla

• ¿Qué significa tu nombre?

R= Significa Única

• ¿De qué dialecto está derivado?

R= Del náhuatl

• ¿Cómo se llaman tus papás?

R= Mi papá Matlal y mi mamá Xóchitl.

☞ **Contesta.**

El día de hoy realicé _____ a una niña llamada

Izel, cuyo nombre en náhuatl significa _____.

Ella nació en _____, y además de hablar español, habla

el _____, la misma lengua que hablan sus padres Matlal y

Xóchitl.

11 Escribe la cuarta pregunta de la entrevista; no olvides los signos.

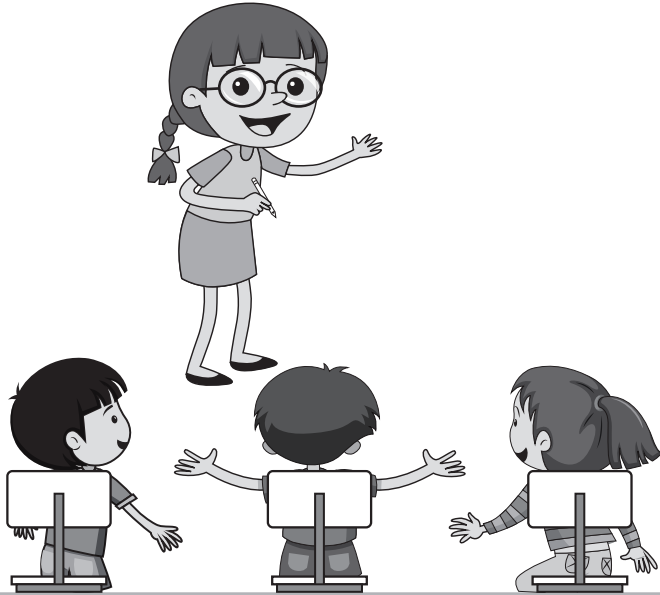

👁️ Escribe.

•

12 - 14 Descubre el nombre de las siguientes palabras de origen náhuatl.

te
co la
cho

ca
te hua
ca

a
te ca
gua

👁️ Escribe.

•

•

•

15 - 17 Estas son palabras en inglés, escribe su significado en español.



Los niños que son bilingües hablan dos idiomas.

Escribe.



school

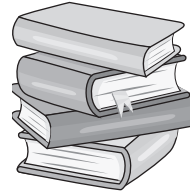

books



friends

18 - 20 Muchas palabras que usamos tienen origen en otros idiomas.



almohada



kinder



mecate



jamón

Relaciona con líneas.

náhuatl

árabe

francés

alemán



I.(20). Realiza cada actividad conforme se te indique.

1 Considera las equivalencias y escribe el número que se forma.



Equivalencias



=100



=10



=1

⇒ Escribe.

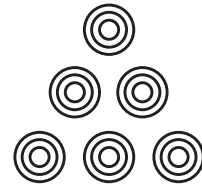
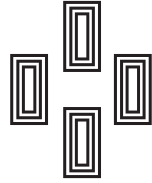

2 - 4 Escribe el número que corresponda, según los billetes y monedas.

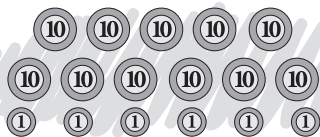
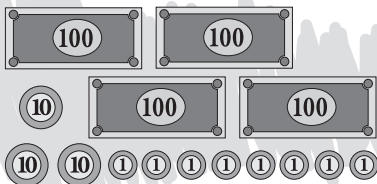
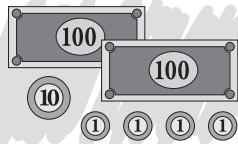

⇒ Escribe .

5-6 Agrega las naranjas necesarias para completar cajas completas de 100.



☞ Completa.

$$158 + \boxed{} = 2 \text{ cajas}$$

$$292 + \boxed{} = 3 \text{ cajas}$$

7 Compara estas cantidades y encierra la mayor.



☞ Compara y encierra.

7 de diez
15 de uno
2 de cien

8 Acomoda estas cifras para formar el número menor.



☞ Escribe.

El número menor es:

9-11 Resuelve las siguientes restas.

☞ Escribe.

12 Completa la serie de 10 en 10 y encierra el número que cambia.

526 556



Completa y encierra.

13 Completa la serie de 100 en 100 y encierra el número que cambia.

246



Completa y encierra.

14 - 15 Escribe qué utilizan los siguientes niños para medir distancias.

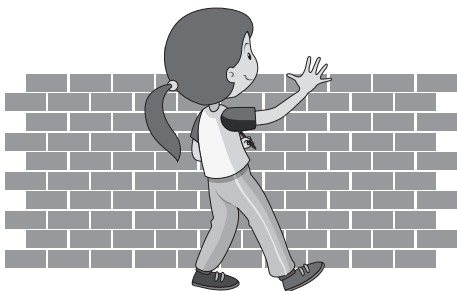

Escribe.

16 Utiliza las siguientes palabras para completar la explicación.

varían

tamaño

unidades

☞ **Completa.**

Los pasos y las cuartas son _____ de

medida **no** oficiales

porque _____,

según el _____

de los pies y las manos de cada persona.

17 - 19 Escribe el nombre de los siguientes instrumentos que se consideran unidades oficiales para medir.



☞ **Escribe.**

20 Cuenta, cuántas cuartas mide el contorno del siguiente escritorio.

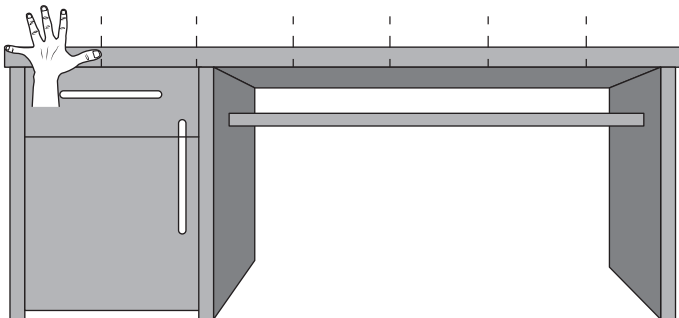

☞ **Escribe.**

cuartas



2 Conocimiento del Medio

Abril



I.(20). Realiza cada actividad conforme se te indique.

1 Lee piensa y contesta.

Al conjunto de actividades con las que puedes divertirte o entretenerse se le llama:

☞ **Marca** con una **x**.

actividades educativas

actividades recreativas

actividades laborales

2 - 3 Escribe 1 actividad recreativa que te gusta realizar dentro y fuera de casa.



☞ **Escribe.**

• Al aire libre: _____

• Dentro de la casa: _____

4 - 6 Escribe la manera en que te diviertes en estos lugares.



☞ **Completa.**

• En la feria:

• En el parque:

• En el campo:

7 - 8 Los niños de ahora tienen juguetes distintos a los anteriores. (dibuja 3 ejemplos).

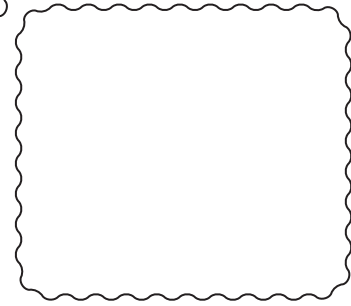
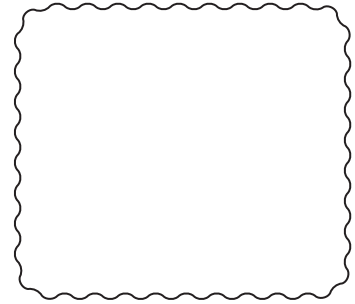
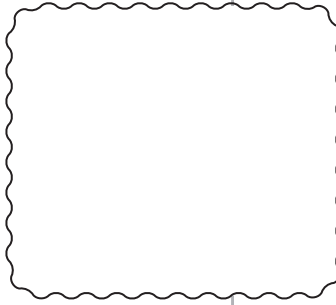

☞ **Dibuja.**

9 - 11 Escribe "sí" o "no" realizas las siguientes actividades recreativas.



☞ **Escribe.**

• Las escondidas

• Andar en bicicleta

• Subirte a los columpios

12

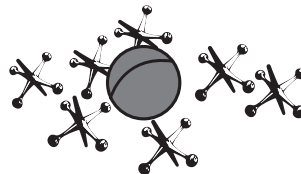
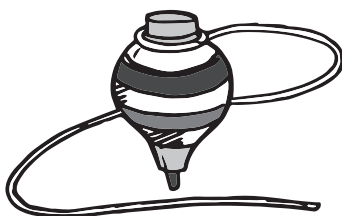
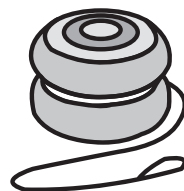

☞ **Completa.**

Estos juguetes o juegos los utilizaban mis _____ y _____ para divertirse. En la actualidad ya no se usan tanto.

13-16 Escribe el nombre del juguete o juego con el que cada niño se divierte.



A

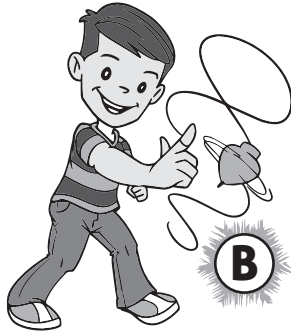

B



C

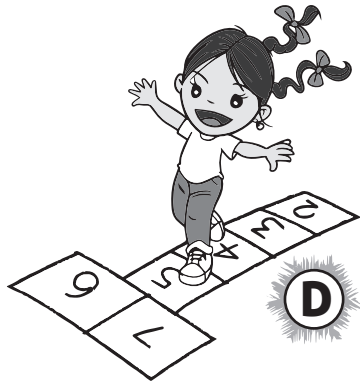

D

☞ **Completa.**

A. Sergio juega al

_____.

B. Juan juega con su

_____.

C. Isabel juega a la

_____.

D. Laura juega al

_____.

17 - 20 Escribe "antes" o "ahora", según los juguetes con los se divierten los niños y niñas.



☞ **Escribe.**

Jugando canicas

Jugando con las manos

Tablets

Scooters y patinetas